

Nina Strømsvik

Genetisk veileder/stipendiat

Genetisk veiledning

Luksus eller helt avgjørende?

Genetisk veiledning

- "ER EN KOMMUNIKASJONSPROSESS SOM TAR FOR SEG MENNESKELIGE PROBLEMER FORBUNDET MED FOREKOMST, ELLER RISIKO FOR FOREKOMST, AV ARVELIG SYKDOM I EN FAMILIE"

(FRASIER 1974)

Mål for genetisk veiledning:

- Å sette familien eller den enkelte i stand til å forstå sine helseproblemer, slik at de kan fatte beslutninger på et best mulig grunnlag.
- Å gjøre individet og familien i stand til å håndtere aspektene assosiert med en arvelig tilstand

(Baker *et al.*,1998).

Tilbudet er frivillig

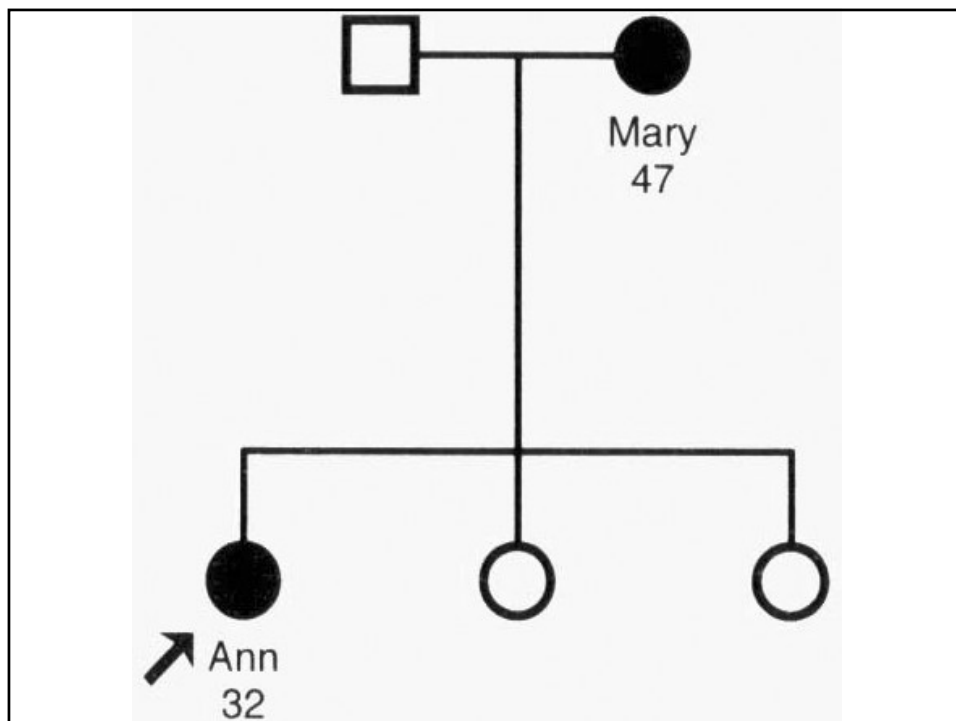
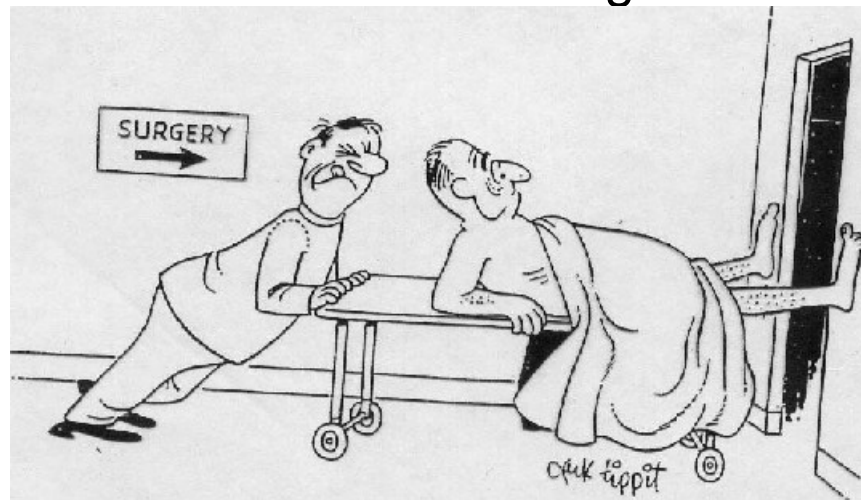

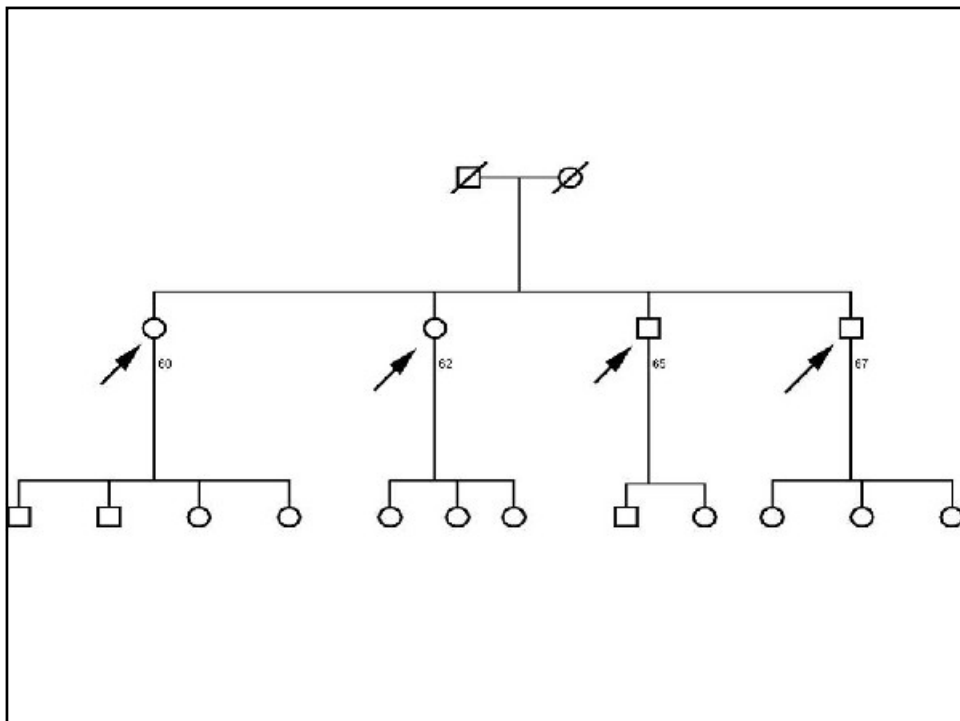
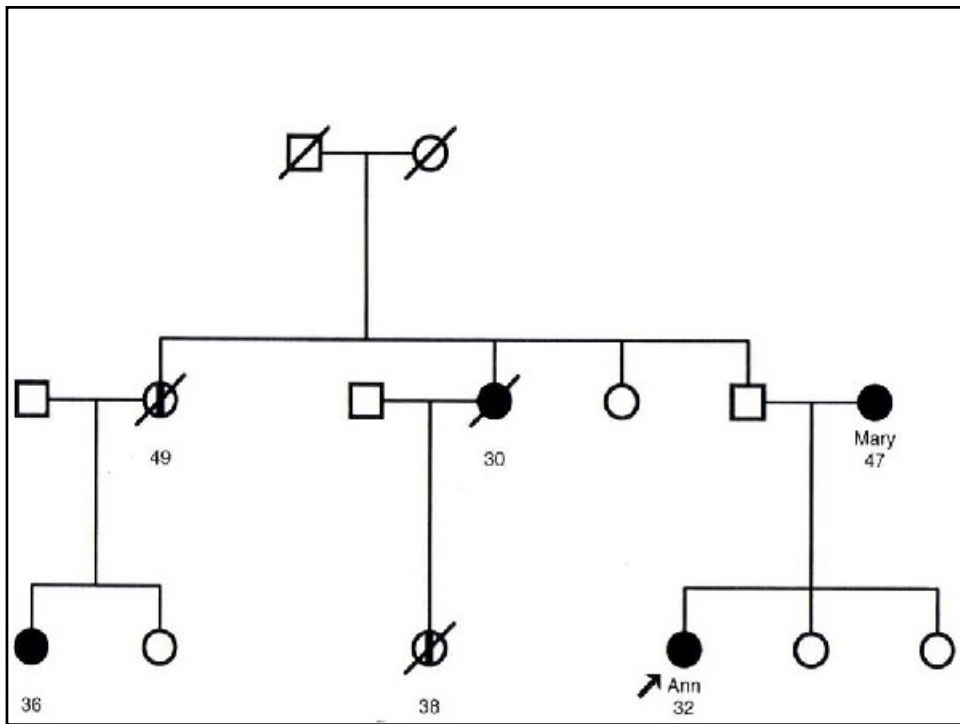

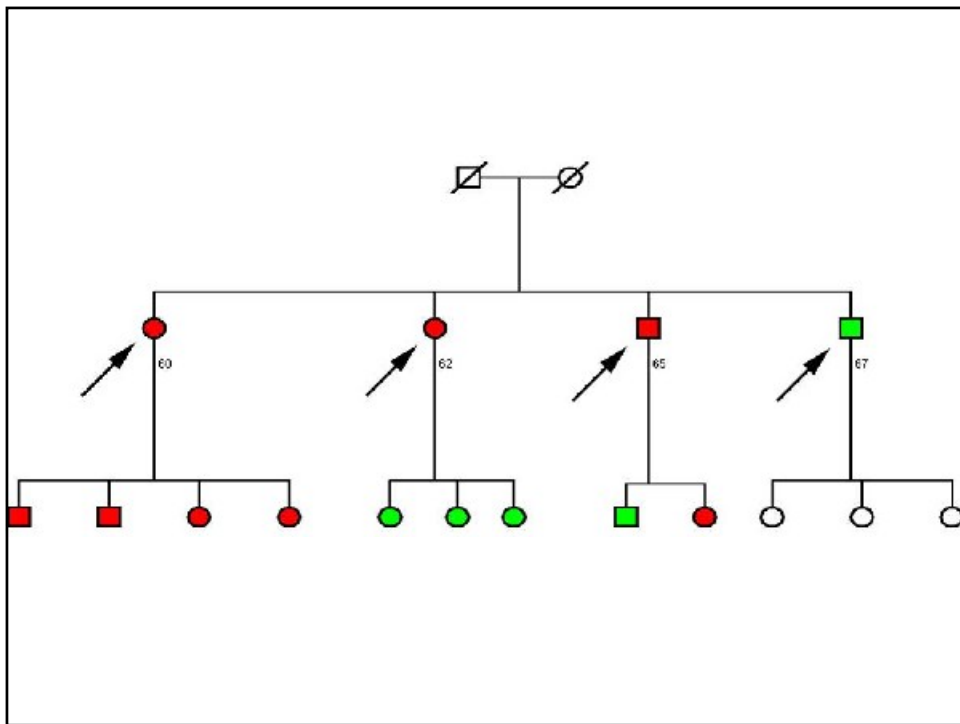
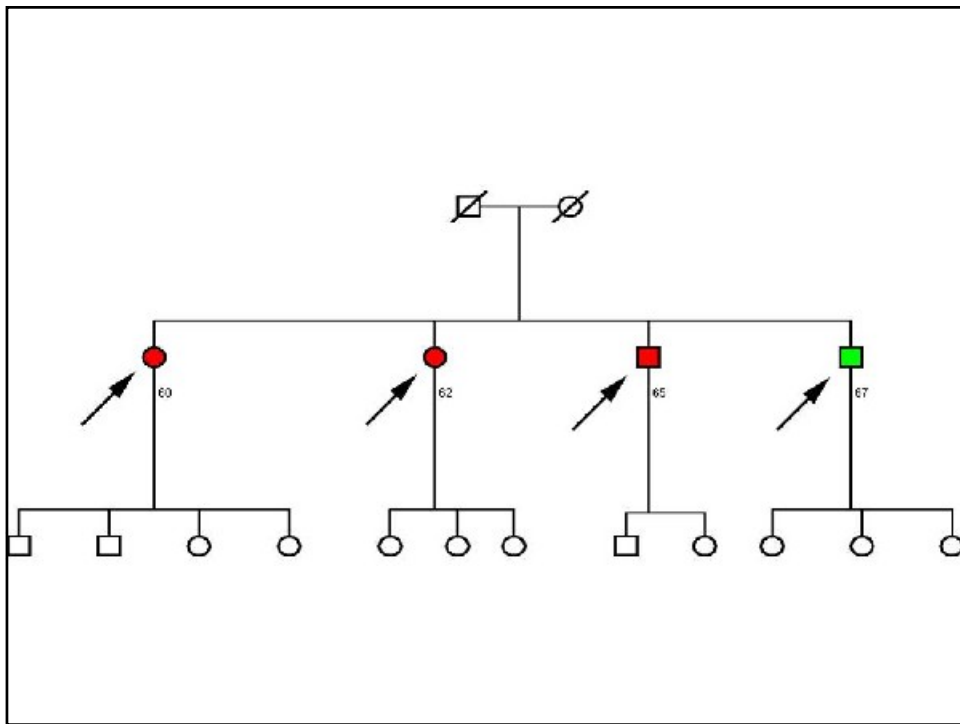

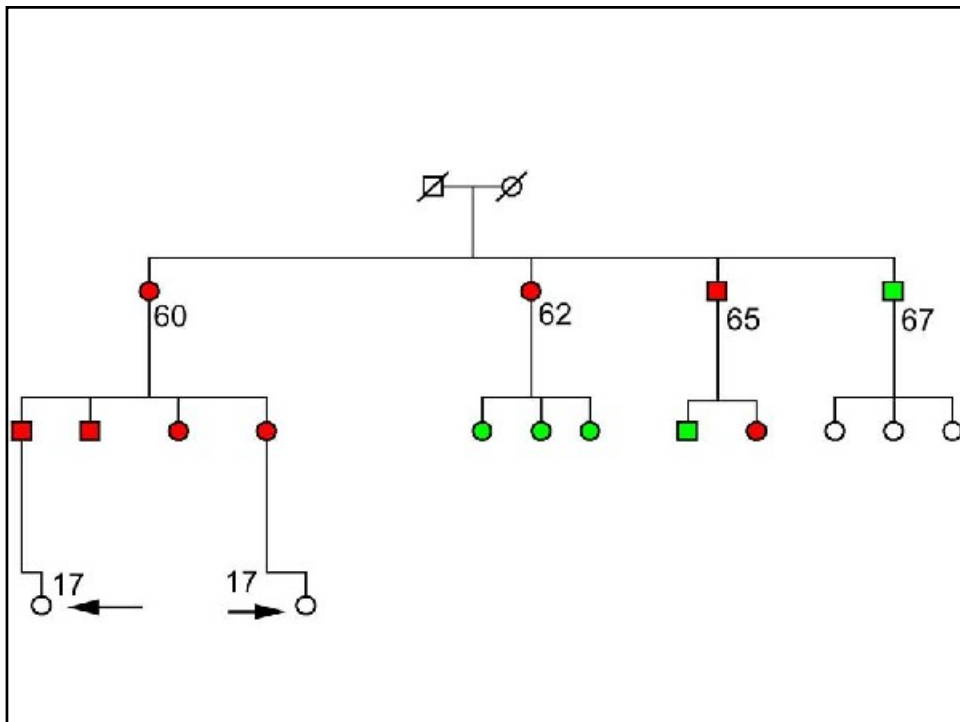

Fremtidens genetiske veiledning?

- Kunnskapsbasert genetisk veiledning
- Veilede pasienter
- Veilede helsepersonell

Genetisk veiledning

Luksus eller helt avgjørende?